

AUTOCOMPACTADOR

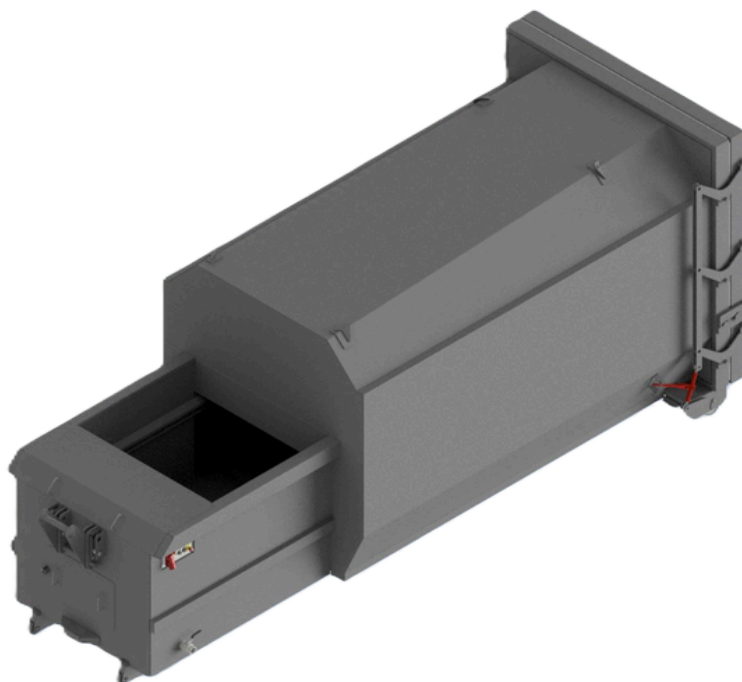

Características técnicas

Chapa S275JR de 4 mm (fondo y laterales)

Chapa S275JR de 3 mm (techo)

Bancadas IPN 180

2 ruedas Ø 194 mm

Puerta trasera de una hoja con cierre de trinquete (apertura lateral)

Junta de estanqueidad de goma en la puerta

Sistema de elevación tipo Ampliroll

Pistón y cámara de compactación en chapa Hardox 450 de 8 mm (fondo y laterales)

Válvula para drenaje de líquidos

Opciones

Tapa tolva alimentación manual o hidráulico

Tolva para carga corta o larga

Puerta trasera hidráulica (apertura basculante)

Acabados

Imprimación epoxi

Pintura de poliuretano en color RAL

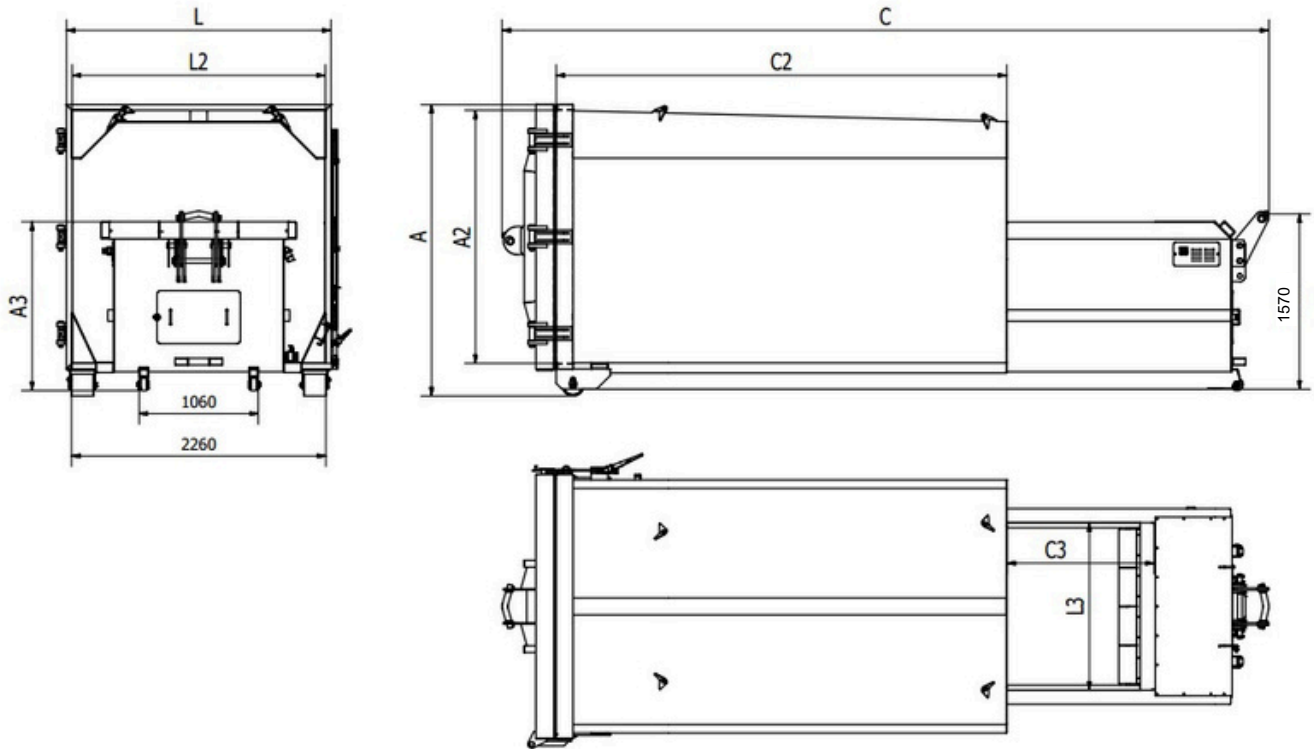

Modelo	MB15m ³	MB20m ³	MB24m ³
Dimensiones C x L x A (mm)	5800 x 2350 x 2600	6800 x 2350 x 2600	7800 x 2350 x 2600
Dimensiones caja C2 x L2 x A2 (mm)	3000 x 2250 x 2250	4000 x 2250 x 2250	5000 x 2250 x 2250
Apertura tolva C3 x L3 x A3 (mm)	1350 x 1490 x 1500		
Volumen de compactacion (m ³)	2,5**		
Peso apróx. (kg)	3950	4250	4550
Duración del ciclo (s)	40		
Presión (bars)	180		
Fuerza de compactacion (t)	35		
Alimentacion electrico (V)	400V Trifasico		
Potencia de motor (kW)	4		

* las medidas podrán variar según las exigencias del cliente

**opcional: camara de compactacion larga 3m³